



BRETON

ESCRIVANINHA

ORBE

COLEÇÃO BRASIL

POR:
Choque Design



ESCRIVANINHA
ORBE

BRETON

ESCRIVANINHA ORBE

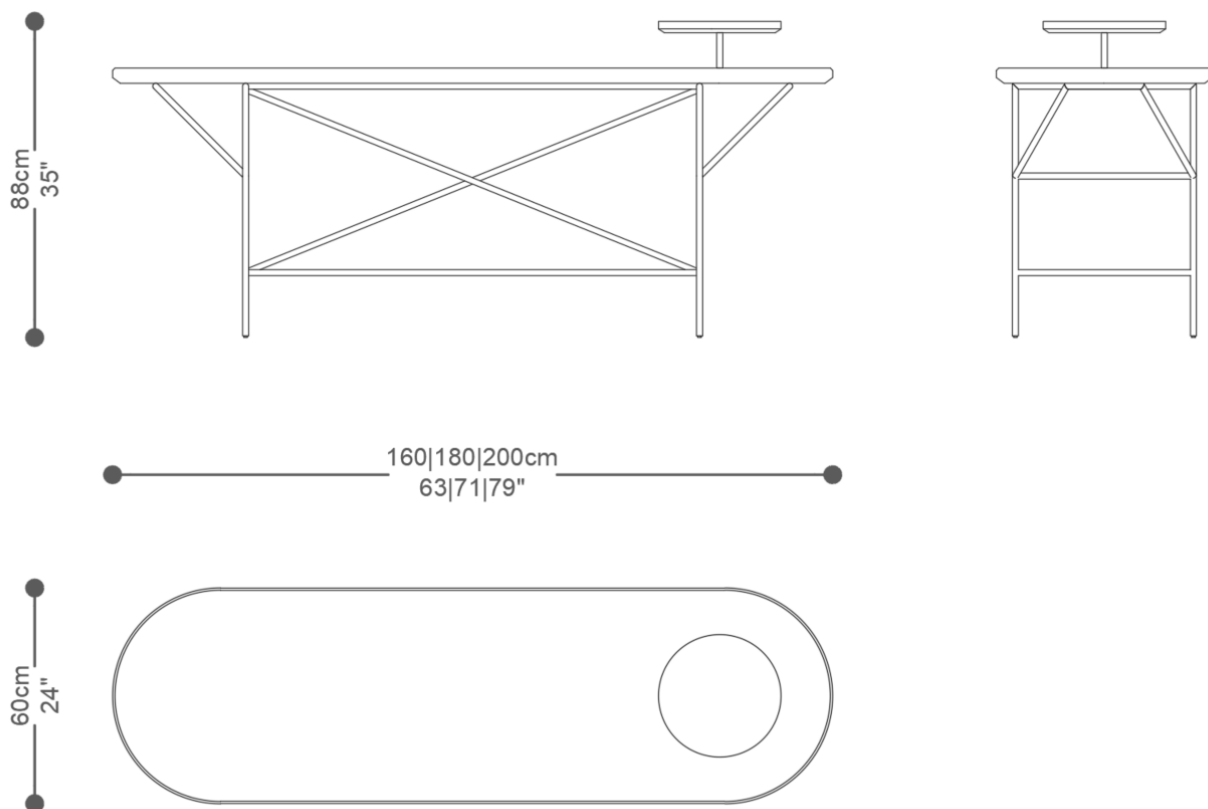

GARANTIA: 1 ano

EMBALAGEM: O produto é embalado em papelão, com bordas e cantos protegidos com cantoneiras de polietileno e envolto em filme plástico.

ESCRIVANINHA
ORBE

BRETON

Diferenciais:



ESCRIVANINHA

ORBE

BRETON

 Tampo e bandeja em MDF, com acabamento em revestimento de lâmina de madeira ou laqueado.

Fundo da bandeja em MDF, com acabamento nas opções de laca, lâmina de cristal extra clear 4mm, espelho nas tonalidades prata, bronze ou fumê, ou em pedra fornecida

Estrutura de inox polido, pintado nas cores da laca ou verniz.

Medidas podem apresentar leves variações. Nos reservamos o direito de efetuar essas alterações em consulta prévia.

ESCRIVANINHA

ORBE

BRETON